

РАСПАШНЫЕ ГАРАЖНЫЕ ВОРОТА

Порядок заполнения сервисной книжки	2
Назначение изделия	3
Конструктивные особенности	3
Эксплуатация	4
Сервисное обслуживание	5
Гарантия	6
Свидетельство о приемке	8

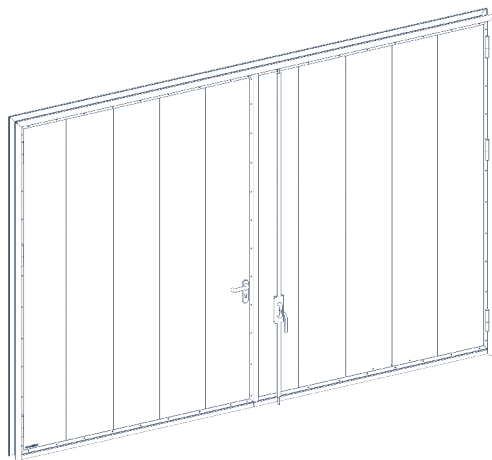

ВВЕДЕНИЕ

Благодарим вас за приобретение продукции концерна DoorHan.

Международный концерн DoorHan гарантирует работоспособность изделия на протяжении всего гарантийного срока при условии целевого использования и соблюдения правил эксплуатации.

Гарантийный ремонт производится компанией, осуществившей продажу, или сервисным центром DoorHan, имеющим сертификат на право выполнения работ по сервисному техническому обслуживанию оборудования, произведенного или поставленного концерном DoorHan.

По вопросам сервисного технического обслуживания вы можете обратиться в любой сертифицированный сервисный центр DoorHan (далее по тексту — «ССЦ DoorHan») на территории России и стран СНГ. Перечень сервисных центров представлен на официальном сайте компании www.doorhan.ru в разделе «Контакты. Сервисные центры».

▲ ПРОЧТИТЕ ДАННОЕ РУКОВОДСТВО И СОБЛЮДАЙТЕ ВСЕ ЕГО ПОЛОЖЕНИЯ!

- В руководстве содержится важная информация о правильной и безопасной эксплуатации, квалифицированном уходе и техническом обслуживании изделия.
- В связи с постоянным совершенствованием конструкции изделия производитель оставляет за собой право на внесение изменений в данное руководство без предварительного уведомления потребителей (покупателей).

1. ПОРЯДОК ЗАПОЛНЕНИЯ СЕРВИСНОЙ КНИЖКИ

Настоящая сервисная книжка является обязательным приложением к комплекту изделий, произведенных концерном DoorHan, и содержит сведения о гарантийных обязательствах и правилах их предоставления. Просим вас сохранять сервисную книжку. Для подтверждения права на гарантийное сервисное техническое обслуживание необходимо предъявить сервисную книжку дилеру концерна DoorHan, осуществившему продажу изделия, а также сотруднику ССЦ DoorHan при проведении гарантийного обслуживания.

▲ ВНИМАНИЕ!

Сервисная книжка считается действительной только в случае указания идентификационного номера изделия в разделе 7 и полного заполнения формы, приведенной в п. 1.1 настоящей книжки.

1.1. СВИДЕТЕЛЬСТВО О МОНТАЖЕ

Ворота смонтированы в соответствии с требованиями инструкции по монтажу изделия, монтажной карты изделия, общими рекомендациями изготовителя и признаны годными к эксплуатации.

МОНТАЖНАЯ ОРГАНИЗАЦИЯ

Наименование: _____

Адрес: _____

Телефон: _____

Дата монтажа: _____

Начальник монтажной бригады: _____

1.2. СВИДЕТЕЛЬСТВО О СЕРВИСНОМ ОБСЛУЖИВАНИИ И РЕМОНТЕ

№	Дата	Перечень работ	Организация / подпись ответственного лица
1			
2			
3			
4			
5			
6			

2. НАЗНАЧЕНИЕ ИЗДЕЛИЯ

Распашные гаражные ворота DoorHan устанавливаются на объектах частного, коммерческого и промышленного секторов, например, в гаражах, мастерских, ремонтных депо, производственных цехах. Классическая конструкция обеспечивает надежность и долгий срок службы ворот, заполнение полотна сэндвич-панелями — высокие энергосберегающие показатели.

3. КОНСТРУКТИВНЫЕ ОСОБЕННОСТИ

Общая конструкция распашных гаражных ворот представляет собой полотно и раму. Полотно ворот состоит из вертикально расположенных сэндвич-панелей, окантованных стальными профилями. Для обеспечения герметичности соединения панелей на их стыках установлен уплотнитель. Рама распашных гаражных ворот представляет собой стальные профили (два вертикальных профиля, один горизонтальный), соединенные между собой с помощью сухарей, с установленной уплотнительной системой.

В стандартную комплектацию распашных гаражных ворот входит: две створки, поставляющиеся в сборе (сэндвич-панели толщиной 80 мм, стальные окантовочные профили, усиливающие уголки, петли со сменной осью, уплотнитель, ригельная задвижка, механический замок), стальная рама, поставляемая в разобранном виде.

По желанию заказчика в створку может быть врезана калитка с порогом для удобного доступа в помещение при закрытых воротах.

Рис. 1.

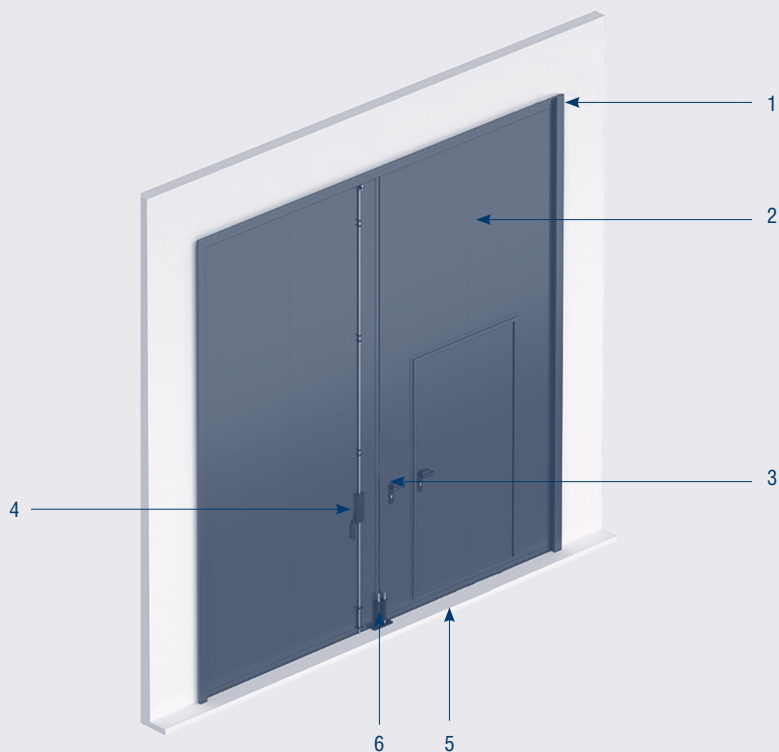

- | | |
|-------------------------------|------------------------------------|
| 1. Рама ворот | 4. Вертикальная ригельная задвижка |
| 2. Полотно из сэндвич-панелей | 5. Щеточный уплотнитель |
| 3. Механический замок | 6. Центральный ловитель |

4. ЭКСПЛУАТАЦИЯ ВОРОТ

Правильно установленные и эксплуатируемые ворота гарантируют надежность и долговечность работы. Для продления срока службы ваших ворот следуйте данной инструкции.

- Ручное открывание и закрывание ворот осуществляется только при помощи ручки.
- При использовании автоматического привода следует руководствоваться инструкциями, прилагаемыми к приводу. Не подвергайте ворота ударам и не препятствуйте их свободному открыванию и закрыванию.

- Не подвергайте загрязнению подвижные элементы ворот, так как это может привести к нарушению плавности хода. Следите за тем, чтобы во время открывания/закрывания в проеме отсутствовали посторонние предметы и мусор, т. к. их наличие может привести к повреждению ворот.
- Во избежание травм, не трогайте петли ворот во время их движения.
- Если в ваших воротах установлена калитка, то прежде чем приводить ворота в движение необходимо убедиться, что она закрыта. В случае использования ворот не по назначению производитель не несет ответственности за их целостность и правильную работу.
- В случае установленной в полотно ворот калитки, запрещается наступать или класть на порог тяжелые предметы. Это может привести к провисанию створки.
- Не подвергайте ворота ударам и не препятствуйте их свободному открыванию и закрыванию.

5. СЕРВИСНОЕ ОБСЛУЖИВАНИЕ

5.1. ОБЩИЕ ПОЛОЖЕНИЯ

Для обеспечения надежной и бесперебойной работы ваших ворот рекомендуется регулярно проводить их технический осмотр и обслуживание согласно перечню регламентных работ, приведенному в п. 6.2 настоящей сервисной книжки. Периодичность проведения технического сервисного обслуживания — не реже 1 раза в 6 месяцев.

Техническое сервисное обслуживание должно производиться компанией, осуществившей продажу ворот, или сервисным центром MK DoorHan, имеющим сертификат на право выполнения работ по сервисному техническому обслуживанию оборудования, произведенного или поставленного MK DoorHan.

⚠ ВНИМАНИЕ!

Проведение сервисного технического обслуживания и ремонта в обязательном порядке должно сопровождаться соответствующей отметкой в п. 1.2 настоящей сервисной книжки.

5.2. ПЕРЕЧЕНЬ РЕГЛАМЕНТНЫХ РАБОТ ДЛЯ ПРОВЕДЕНИЯ СЕРВИСНОГО ТЕХНИЧЕСКОГО ОБСЛУЖИВАНИЯ

Узел	Элемент	Критерий	Действие
Полотно ворот	Панель	Отсутствие повреждений	Осмотр. При наличии нарушений целостности покрытия (царапины, сколы) произвести подкраску. При наличии изломов или вздутий заменить
	Ригельная задвижка	Надежность крепежа	Проверить, при необходимости закрепить. При отсутствии надежного крепления заменить
	Петли	Фиксированное положение, плавность хода	Проверить, при необходимости смазать универсальной смазкой
	Окно	Целостность, надежность монтажа	Проверить, при необходимости заменить

Узел	Элемент	Критерий	Действие
Рама дверей	Стальные профили	Отсутствие повреждений	Осмотр. При наличии изгибов и изломов заменить
Уплотнительный контур	Боковой уплотнитель	Целостность, эластичность	Проверить, при необходимости заменить
Калитка	Петли	Фиксированное положение, плавность хода	Проверить, при необходимости смазать универсальной смазкой
	Замок	Надежность крепления, функционирование	Проверить, при необходимости закрепить, смазать внутренние элементы
	Доводчик	Функционирование	Проверить функционирование, при необходимости отрегулировать
	Профили	Отсутствие повреждений	Осмотр. При наличии изгибов и изломов заменить
	Ручка	Надежность крепления, функционирование	Проверить функционирование, при необходимости отрегулировать или заменить
	Окно	Целостность, надежность монтажа	Проверить, при необходимости заменить

6. УСЛОВИЯ ГАРАНТИИ

6.1. ГАРАНТИЙНЫЙ СРОК

Попкупателю предоставляется гарантия работоспособности распашных ворот производства концерна DoorHan на срок 1 год с момента приобретения ворот.

Если в период гарантийной эксплуатации обнаружатся недостатки, которые не позволят продолжить нормальную эксплуатацию ворот до их устранения, то гарантийный срок продлевается на период устранения недостатков.

Попкупатель вправе предъявить требования по гарантии, связанные с недостатками ворот, только в течение установленных на них гарантийных сроков и при условии соблюдения правил эксплуатации и своевременного прохождения технического обслуживания, порядок которого приведен в настоящей сервисной книжке.

В случае приобретения изделия у производителя и возникновения разногласий по условиям предоставления гарантийных обязательств между договором и сервисной книжкой приоритетными являются условия договора.

6.2. УСЛОВИЯ ПРЕДОСТАВЛЕНИЯ ГАРАНТИИ

Сервисная книжка с заполненными по всем правилам идентификатором изделия и формой 1.1 дает право на гарантийное обращение.

⚠ ВНИМАНИЕ!

Во избежание недоразумений внимательно изучите условия гарантийных обязательств и проверьте правильность заполнения сервисной книжки.

6.3. ГАРАНТИЙНЫЕ ОБЯЗАТЕЛЬСТВА

В течение гарантийного срока концерн DoorHan обеспечивает устранение всех подтвержденных дефектов, возникших по причинам производственного брака, за исключением обстоятельств, указанных в п. 4.

Концерн DoorHan не возмещает расходы на демонтаж и монтаж ворот, а также транспортные расходы, понесенные в целях гарантийного обслуживания изделий.

Детали и комплектующие, замененные в результате осуществления гарантийного обслуживания изделий, переходят в собственность концерна DoorHan.

6.4. ОБСТОЯТЕЛЬСТВА, ИСКЛЮЧАЮЩИЕ ГАРАНТИЙНЫЕ ОБЯЗАТЕЛЬСТВА

Гарантийные обязательства производителя на изделие утрачивают силу в следующих случаях:

- некачественный или несоответствующий руководству по монтажу и эксплуатации монтаж изделия;
- не прохождение регулярного сервисного профилактического обслуживания изделия согласно условиям настоящей сервисной книжки;
- нарушение правил эксплуатации;
- неполное или ошибочное заполнение настоящей сервисной книжки;
- использование деталей производства иных фирм без согласия производителя;
- самовольные разборка и ремонт изделия, наличие постороннего вмешательства;
- в результате механического и химического воздействия;
- использование изделия не по назначению.

В случае повреждения лакокрасочного покрытия или коррозии в результате влияния климатических факторов, природных явлений, выброса различной металлической пыли или других агрессивных веществ, коррозии от царапин и сколов, возникших в процессе эксплуатации, гарантия на лакокрасочное покрытие утрачивает силу.

Гарантийный ремонт производится компанией, осуществившей продажу изделия или сервисным центром концерна DoorHan, имеющим сертификат на право выполнения работ по сервисному техническому обслуживанию оборудования, произведенного или поставленного концерном DoorHan. Осуществление ремонта и/или обслуживания изделий иными организациями влечет за собой исключение гарантийных обязательств производителя.

7. СВИДЕТЕЛЬСТВО О ПРИЕМКЕ

Ворота распашные соответствуют требованиям конструкторской и нормативной документации. Изделие прошло контроль качества и комплектности. Изделие признано годным.

Контроль пройден:

М. п.

МЕСТО ДЛЯ ВКЛЕЙКИ

DOORHAN[®]

Международный концерн DoorHan благодарит вас за приобретение нашей продукции.

Мы надеемся, что вы останетесь довольны качеством данного изделия.

По вопросам приобретения, дистрибьюции и технического обслуживания обращайтесь в офисы региональных представителей или центральный офис компании по адресу:

Россия, 143002, Московская обл.,
г. Одинцово, с. Акулово,
ул. Новая, д. 120, стр. 1
Тел.: 8 495 933-24-00
E-mail: info@doorhan.ru
www.doorhan.ru